



Inhaltsverzeichnis

Inhaltsverzeichnis.....	3
Allgemeines.....	1
Zu dieser Bedienungsanleitung.....	1
Aufbewahrung dieser Bedienungsanleitung.....	1
Zielgruppe.....	1
Haftungsbeschränkung.....	1
Gültigkeit.....	2
Zugelassener Bediener.....	2
Symbole.....	2
Grundlegende Hinweise.....	2
Gewährleistung.....	2
Sicherheit.....	3
Allgemeine Sicherheitshinweise.....	3
Bestimmungsgemäße Verwendung.....	3
Nichtbestimmungsgemäße Verwendung.....	4
Vorhersehbare Fehlanwendung.....	4
Gefährdungsbereich.....	4
Verhalten im Gefahrenfall.....	4
Verantwortung des Betreibers.....	5
Sicherheitseinrichtungen.....	5
Personalqualifikation.....	5
Zu Ihrer Sicherheit.....	5
Maschinenbeschreibung LC 160 SL.....	6
Lieferumfang.....	6
Übersicht über die Bedienteile.....	7
Transport und Lagerung.....	8
Das Gerät transportieren.....	8
Das Gerät lagern.....	8
Inbetriebnahme.....	9
Aufstellungsort wählen.....	9
Ans Netz anschließen.....	9
Bedienung.....	10
Schlauch einlegen.....	10
Maßeinheit zwischen Millimeter und Inch umstellen.....	10
Schläuche automatisch zuschneiden.....	11
Schneidaufträge am PC projektieren.....	12
Schlauch manuell zuschneiden.....	14

Zuschnitt beenden.....	14
Geschwindigkeit vom Schlauchtransport einstellen	14
Wartung und Instandhaltung.....	15
Rollen nachstellen oder auswechseln.....	15
Antriebs- oder Messrollen auswechseln.....	15
Schneidmesser auswechseln.....	16
Störungen.....	17
Fehlermeldungen am Display.....	17
Geschnittene Länge stimmt nicht.....	18
LC 160 SL lässt sich nicht einschalten	19
Technischer Anhang.....	20
Technische Daten LC 160 SL.....	20
Typenschild.....	20
EU-Konformitätserklärung.....	21
UK-Konformitätserklärung	22
Bestelldaten.....	23
Ersatzteile.....	23
Ablängautomat.....	23

Allgemeines

Allgemeines

Dieses Kapitel beschreibt allgemeine Hinweise zu dieser Bedienungsanleitung.

Zu dieser Bedienungsanleitung

Diese Bedienungsanleitung aufmerksam durchlesen und aufbewahren.

Diese Bedienungsanleitung enthält wichtige Informationen zur sicheren und gefahrlosen Verwendung des Geräts.

Vor der Verwendung dieses Geräts muss sich das Bedienungspersonal mit dieser Bedienungsanleitung und dem Produkt vertraut machen.

Die Einhaltung der Sicherheitshinweise ist Grundvoraussetzung bei der Verwendung des LC 160 SL.

Die Bedienungsanleitung ist Bestandteil des Produkts und muss bei einer Verlagerung an einen anderen Ort mitgeliefert werden.

Die deutsche Fassung ist die originale Bedienungsanleitung.

Aufbewahrung dieser Bedienungsanleitung

Diese Bedienungsanleitung muss in unmittelbarer Nähe des Produkts für das Bedienungspersonal jederzeit zugänglich aufbewahrt werden.

Diese Bedienungsanleitung ist so lange aufzubewahren, bis das Produkt wieder an GLW übergeben wurde.

Zielgruppe

Diese Bedienungsanleitung richtet sich an das Bedienungspersonal beim Betreiber des Geräts. Nur eingewiesenes Personal darf das Gerät bedienen.

Haftungsbeschränkung

Grundsätzlich von der Haftung ausgeschlossen sind:

- Nichtbeachtung dieser Bedienungsanleitung
- Nichtbestimmungsgemäße Verwendung
- Verwendung nicht zugelassener Ersatz- und Verschleißteile
- Einsatz von nicht eingewiesenem Personal
- Wartung von nicht eingewiesenem Personal
- Störungs- und Fehlerbeseitigung von nicht eingewiesenem Personal

Der nicht autorisierte Umbau des Geräts ist aus sicherheitstechnischen und haftungsrechtlichen Gründen nicht gestattet

Allgemeines

Gültigkeit

Die Bedienungsanleitung ist gültig für den kompletten LC 160 SL.

Der Betreiber muss:

- dem Bediener die Bedienungsanleitung zugänglich machen und
- sich vergewissern, dass der Bediener sie gelesen und verstanden hat.

Zugelassener Bediener

Am LC 160 SL dürfen nur autorisierte und eingewiesene Bediener arbeiten.

Der Bediener ist, im Arbeitsbereich, Dritten gegenüber verantwortlich.

Symbole

In dieser Bedienungsanleitung werden folgende Symbole verwendet:



bezeichnet eine mögliche **Unfall- und Verletzungsgefahr** bzw. eine mögliche **Beschädigung** des LC 160 SL.



richtige Anwendung bzw. Einstellung



bezeichnet **Anwendungshinweise**.

Grundlegende Hinweise

Zur Vereinfachung wird im Folgenden nur die Artikelbezeichnung LC 160 SL verwendet. Grundvoraussetzung für den sicherheitsgerechten Umgang und störungsfreien Betrieb des LC 160 SL ist die Kenntnis und Beachtung der Sicherheitshinweise.

Es geht um Ihre Sicherheit!

Die Sicherheitshinweise sind von **allen** Personen zu beachten, die mit dem LC 160 SL arbeiten.

Darüber hinaus sind die für den Einsatzort geltenden Regeln und Vorschriften, insbesondere zur Unfallverhütung, zu beachten.

Gewährleistung

Grundsätzlich gelten unsere "Allgemeinen Verkaufs- und Lieferbedingungen". Diese stehen dem Betreiber spätestens mit Vertragsabschluss zur Verfügung.

Gewährleistungs- und Haftungsansprüche bei Personen- und Sachschäden sind ausgeschlossen bei Zuwiderhandlung gegen nachfolgende Punkte:

- Nicht bestimmungsgemäße Verwendung des LC 160 SL.
- Unsachgemäße Arbeitsplätze.
- Unsachgemäße und über die in der Bedienungsanleitung beschriebene hinausgehende Anwendung.
- Eigenmächtige bauliche Veränderungen des LC 160 SL.
- Weiterbetreiben des LC 160 SL bei festgestellten Störungen.
- Unsachgemäß durchgeführte Reparaturen.



Nur Originalersatzteile verwenden.

Sicherheit

Dieses Kapitel beschreibt die allgemeinen Hinweise zum sicheren Betrieb dieses Geräts.

Allgemeine Sicherheitshinweise

Der LC 160 SL ist nach anerkannten sicherheitstechnischen Regeln gebaut.

Er ist mit Schutzeinrichtungen ausgerüstet.

Dennoch drohen bei Fehlbedienung oder Missbrauch Gefahren für

- Leib und Leben des Bedieners,
- die Maschine.

Der LC 160 SL ist nur zu benutzen

- für die bestimmungsgemäße Verwendung und
- in sicherheitstechnisch einwandfreiem Zustand.

Alle Personen, die mit der Inbetriebnahme, Bedienung und Instandhaltung des LC 160 SL zu tun haben, müssen

- entsprechend qualifiziert sein und
- diese Bedienungsanleitung genau beachten.

Bestimmungsgemäße Verwendung



WARNUNG:

Der LC 160 SL Schlauchschneider ermöglicht es, Schläuche bis zu einem Durchmesser von 10 mm präzise zu schneiden. Dank spezieller Schlauchführungen werden die Schnittflächen besonders gerade. Der LC 160 SL ist ideal für den Einsatz in der Serienfertigung geeignet.

Eigenmächtige Veränderungen am LC 160 SL sind aus Sicherheitsgründen verboten.

Die gewünschte Länge und Anzahl der Schläuche wird entweder direkt am LC 160 SL über die Tastatur eingegeben oder kann über die mitgelieferte Software am Rechner dokumentiert und in den LC 160 SL geladen werden.



WARNUNG:

Das Entfernen von Warnhinweisen, Sicherheitsaufklebern ist nicht erlaubt.



WARNUNG:

Die Verwendung ist nur in trockenen und sauberen Produktionsstätten erlaubt.



ACHTUNG: Die Beachtung aller Hinweise und die Einhaltung der vorgeschriebenen Betriebsbedingungen gehören zur bestimmungsgemäßen Verwendung.

Sicherheit



WARNUNG: Der LC 160 SL ist nur zu benutzen

- für die bestimmungsgemäße Verwendung und
- in sicherheitstechnisch einwandfreiem Zustand.

Eine andere oder eine darüberhinausgehende Verwendung gilt als nicht bestimmungsgemäß. Für hieraus resultierende Schäden haftet GLW nicht.



WARNUNG:

Alle Personen, die mit der Inbetriebnahme, Bedienung und Instandhaltung des LC 160 SL zu tun haben, müssen

- entsprechend qualifiziert sein und
- dieses Anwenderhandbuch genau beachten.

Nichtbestimmungsgemäße Verwendung

- Eine nicht bestimmungsgemäße Verwendung liegt vor, wenn das Gerät außerhalb der Spezifikationen betrieben wird.
- Die Verwendung nicht vorgegebener Materialien.
- Die Verwendung des Geräts bei starken Vibrationen im Bereich des Aufstellungsortes.

Vorhersehbare Fehlanwendung

Eine Fehlanwendung kann sein:

- Nichtbeachtung dieser Bedienungsanleitung
- Ablängen von nicht zugelassenen Durchmessern
- Das Ausblasen des Gerätes mit Druckluft
- Das Reinigen mit Lösemitteln oder Reinigern

Gefährdungsbereich



WARNUNG:

Der LC 160 SL darf nur bei geschlossener Fronttür betrieben werden, da diese gleichzeitig als Eingreifschutz fungiert.

Schalten Sie in Arbeitspausen sowie bei Nichtgebrauch den LC 160 SL aus.

Der LC 160 SL darf nur mit original GLW-Messern betrieben werden.

Verhalten im Gefahrenfall

Im Gefahrenfall trennen Sie das Gerät von der Stromversorgung, um das Gerät still zu setzen.

Sicherheit

Verantwortung des Betreibers

Betreiber ist, wer zur gewerblichen oder wirtschaftlichen Nutzung eine Maschine bzw. Anlage betreibt. Die Weitergabe an Dritte ist nicht gestattet.

Daraus ergeben sich für den Betreiber folgende Verpflichtungen:

- die Arbeitsschutzbestimmungen kennen und umsetzen
- eine Gefährdungsbeurteilung durchführen
- das Personal in regelmäßigen Abständen schulen und über Gefahren informieren
- Betriebsanweisungen für den Betrieb des Geräts erstellen
- die Verantwortlichkeiten des Personals eindeutig regeln und festlegen
- das beauftragte Personal muss vor Inbetriebnahme die Bedienungsanleitung gelesen haben

Hinzu kommen Verpflichtungen aus anderen Regelwerken, die vor Ort gültig sind.

Sicherheitseinrichtungen

Der LC 160 SL wird ausgeschaltet durch

- Betätigen des Netzschalters
- Ziehen des Netzsteckers



WARNUNG:

Die Fronttür ist zur Sicherheit des Bedieners eingebaut. Sie darf unter keinen Umständen verändert, entfernt oder durch Umbauten umgangen werden.

Der LC 160 SL darf nur bei geschlossener Fronttür betrieben werden.

Ziehen Sie vor Instandsetzungsarbeiten den Netzstecker.

Vergewissern Sie sich, dass keine fremden Gegenstände im Inneren des Gehäuses liegen.

Personalqualifikation

Nur geschultes und eingewiesenes Personal darf an der Anlage arbeiten.

Eingewiesene Person:

Als unterwiesene Person gilt, wer durch den Betreiber über die ihr übertragenen Aufgaben und möglichen Gefahren ausführlich und nachweislich unterrichtet wurde.



WARNUNG Verletzungsgefahr bei unzureichender Qualifikation.

Unsachgemäßer Umgang kann zu erheblichen Personen- und Sachschäden führen.

Zu Ihrer Sicherheit



WARNUNG:

Das Öffnen des Geräts sowie das Demontieren von Teilbaugruppen, ausgenommen sind hiervon ausgewiesene Verschleißteile, ist aus Sicherheitsgründen nicht gestattet.

Maschinenbeschreibung LC 160 SL

Lieferumfang

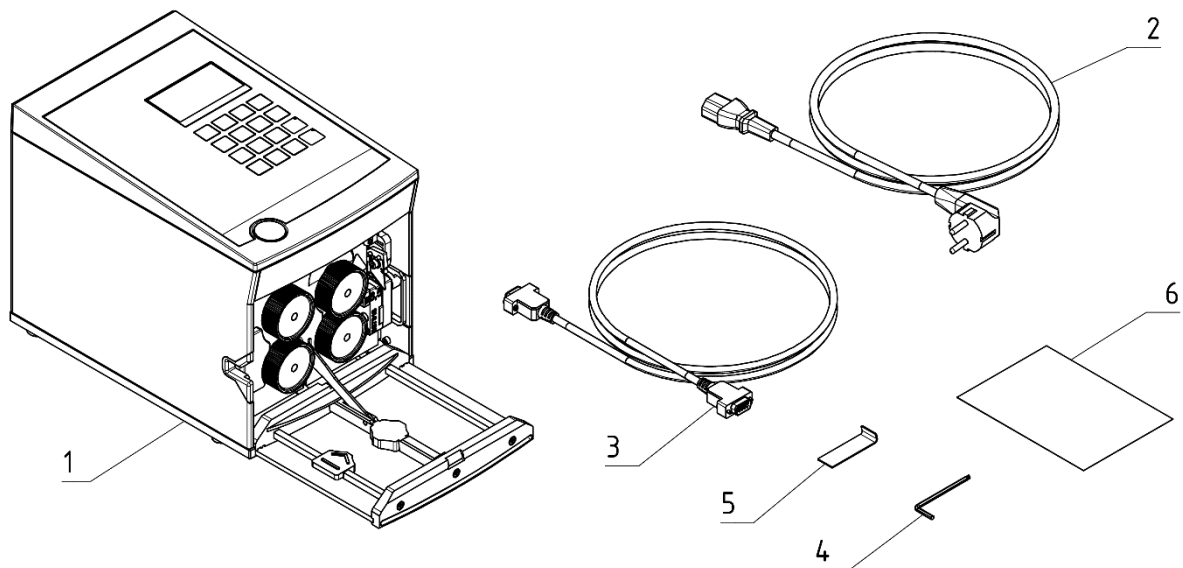

Typ	Lieferumfang
LC 160 SL	1. LC 160 SL Ablängautomat Schlauchschneider
	2. Netzkabel
	3. RS-232 Verbindungskabel für LCExcel 2 Programm
	4. Sechskantschlüssel, Größe 3
	5. Abziehhaken
	6. Bedienungsanleitung

Maschinenbeschreibung LC 160 SL

Übersicht über die Bedienteile

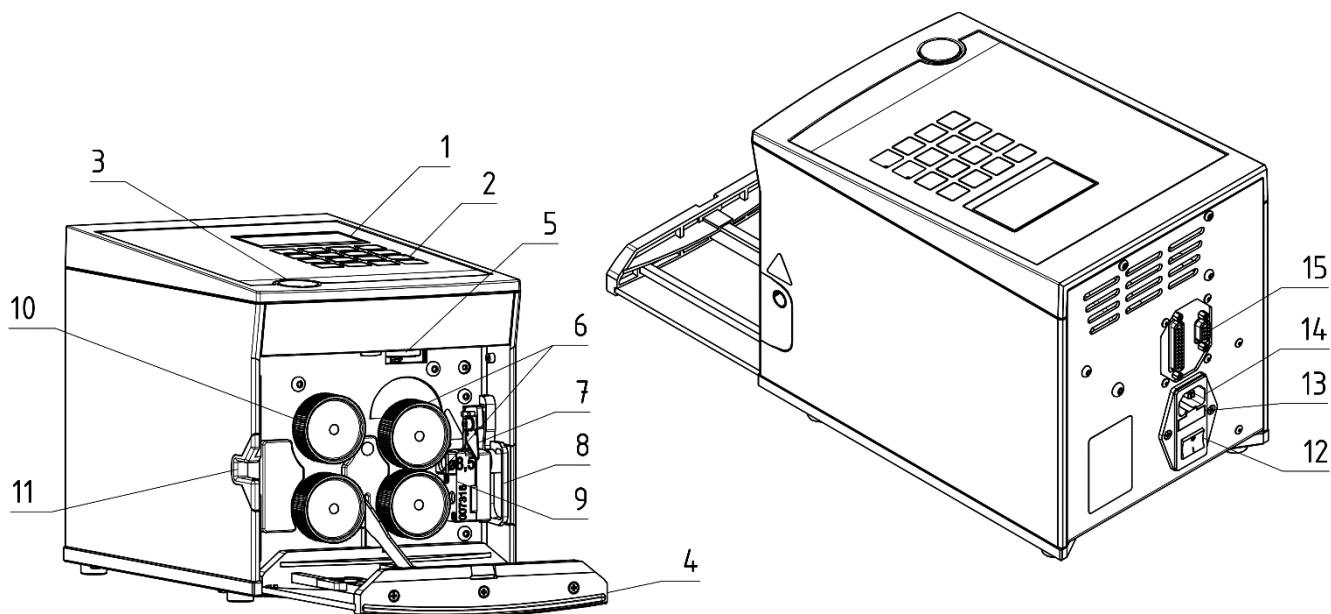

1. Display: Anzeige von Einstellungen, Meldungen und Fehlern.
2. Tastatur: Eingabe von Werten und Funktionen.
3. Türöffner: Durch Drücken der Taste kann die Fronttür geöffnet werden.
4. Fronttür: Schützt den Bediener vor beweglichen Teilen. Das Gerät arbeitet nur mit geschlossener Fronttür.
5. Stellschraube: Durch Drehen kann der Anpressdruck eingestellt werden.
6. Antriebsrollen: Transportieren das Kabel durch das Gerät. Ihr Anpressdruck kann eingestellt werden.
7. Schneidmesser: Trennen das Material.
8. Austrittsöffnung: Führt das abgelängte Kabel aus dem Gerät.
9. Schlauchführung: Führt den Schlauch durch das Gerät zur Austrittsöffnung.
10. Messrolle: Dient zum Ablängen in der eingestellten Länge.
11. Einführungsöffnung: Führt das Kabel in das Gerät.
12. Netzschalter: Schaltet die Stromversorgung ein und aus.
13. Netzsicherung: Im Netzanschluss integrierte Feinsicherungen
14. Netzanschluss: Geräteanschluss für das Netzkabel.
15. RS-232-Schnittstelle: Schnittstelle für einen PC um Datensätze mit Schneidaufträgen abzurufen.

Transport und Lagerung

Das Gerät transportieren

Der Transport wird durch ein Nutzfahrzeug durchgeführt.

Die Verpackung kann eine Palette, ein Palettenkarton oder ein Karton sein, je nach Art und Umfang, der zu transportierenden Komponenten.

HINWEIS

Bei einem Überseetransport muss eine für den Überseetransport geeignete Verpackung verwendet werden. Die Aufbewahrung der originalen Verpackung ist für die Rücksendung empfohlen.

Das Gerät lagern

- An trockenen und sauberen Orten
- Orte, die **nicht** hoher Wärme, direkter Sonneneinstrahlung oder niedrigen Temperaturen ausgesetzt sind (Betriebsbereich: 15 °C bis 35 °C).

Inbetriebnahme

Aufstellungsort wählen

**ACHTUNG:**

Der Aufstellungsort muss eben und waagrecht sein.

**ACHTUNG: Für Betrieb und Lagerung sind zu vermeiden:**

- feuchte oder staubige Orte und
- Orte, die hoher Wärme, direkter Sonneneinstrahlung oder niedrigen Temperaturen ausgesetzt sind (Betriebsbereich: 15 °C ... 35 °C).

**ACHTUNG:**

Stellen Sie den LC 160 SL so auf, dass er nicht von der Arbeitsfläche rutschen kann. Nutzen Sie dazu eine rutschfeste Unterlage oder fixieren Sie den LC 160 SL wie unten dargestellt.

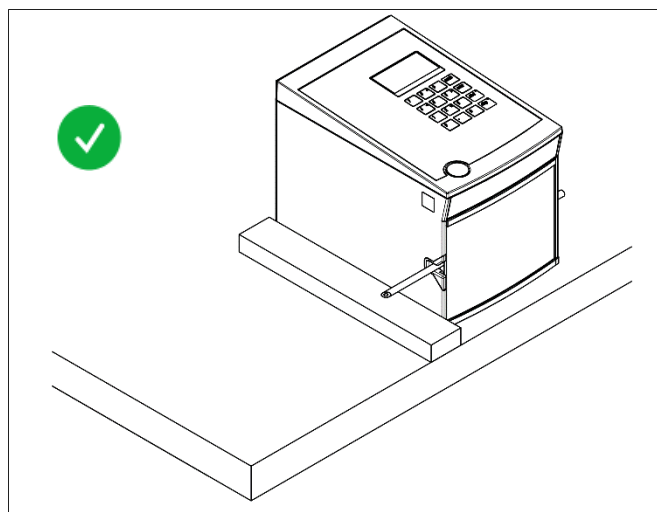
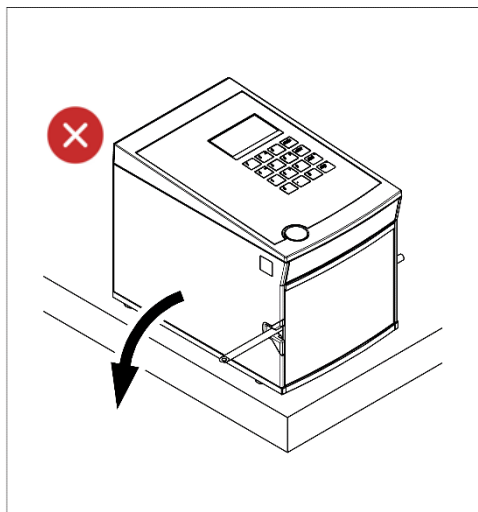
**ACHTUNG:**

- Verschütten Sie keine Flüssigkeiten auf dem LC 160 SL.
- Setzen Sie den LC 160 SL keinen starken Erschütterungen und Stößen aus.

**ACHTUNG:**

Bei Ortsveränderung von einem kalten an einen warmen Ort kann sich Kondensat bilden. Vor Einsatz des LC 160 SL Fronttür öffnen und Kondensat verdunsten lassen.

Ans Netz anschließen

1. Schließen Sie das Netzkabel an.
2. Schalten Sie den LC 160 SL mit dem Netzschalter ein (I drücken).
3. Das Display leuchtet
4. Die rote LED „stop“ leuchtet.

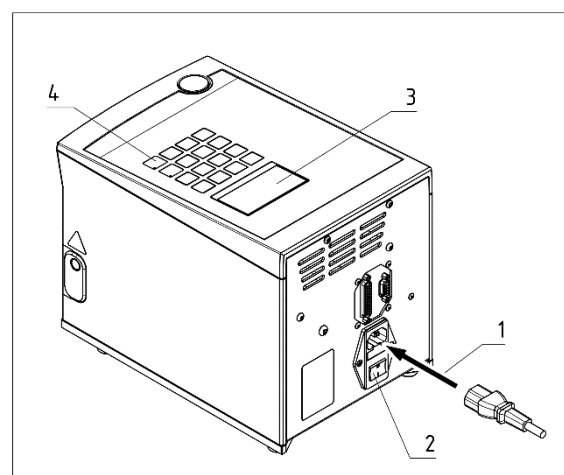

Bedienung

Schlauch einlegen

- Drücken Sie den Türöffner (1) und klappen Sie die Fronttür herunter (2). Die Rollen werden dabei angehoben (3).
- Legen Sie den Schlauch zwischen den Rollen ein und ziehen es durch die Schlauchführung und die Austrittsöffnung nach außen (4).
- Klappen Sie die Fronttür (6) nach oben. Die Rollen klemmen dabei den Schlauch fest (5).

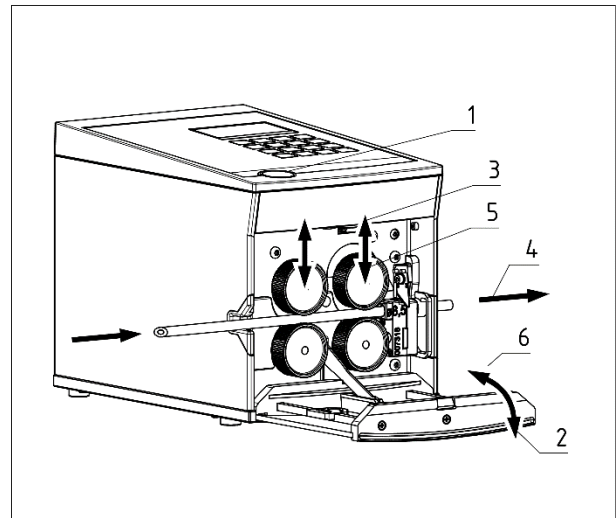

Wenn Sie sehr weiches oder hartes Material schneiden, kann es sinnvoll sein, den Anpressdruck der Antriebsrollen zu verändern (siehe Seite 17)

Maßeinheit zwischen Millimeter und Inch umstellen

Voreingestellt ist Millimeter

- Drücken Sie die Taste „mode“ für ca. sechs Sekunden, bis diese Anzeige erscheint.
- Drücken Sie die Taste „4“ für die mm/inch-Umstellung.

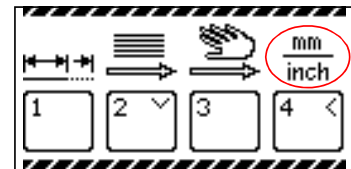

Die eingestellte Maßeinheit ist umrahmt (hier: mm)

- Die Taste „2“ setzt die Maßeinheit auf mm. Die Taste „8“ setzt die Maßeinheit auf inch.
- Drücken Sie die Taste „enter“, um die Eingabe zu speichern und zur Modusauswahl zurück zu kehren. Über die Taste „mode“ kehren Sie zur Modusauswahl zurück, ohne zu speichern.

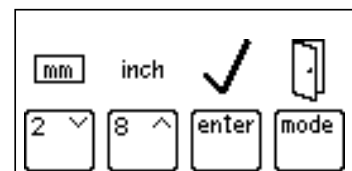

Bedienung

Schläuche automatisch zuschneiden



Der LC 160 SL schneidet automatisch die eingegebene Menge auf eine bestimmte Länge. Dies ist der Standardmodus, der beim Einschalten aktiv ist.

- Schalten Sie den LC 160 SL ein
- Legen Sie den Schlauch wie beschrieben ein (siehe Seite 18)
- Um in diesen Modus zu wechseln, drücken Sie die Taste „mode“ und dann die Taste „1“.

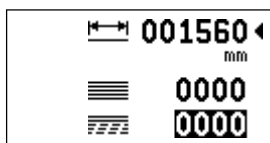
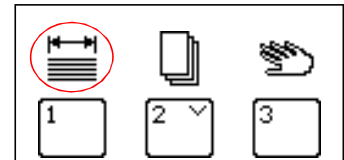

Länge (mm oder inch, siehe Seite 18)

Anzahl der Zuschnitte

Rest (Anzahl der verbleibenden Zuschnitte)

Parameter eingeben

Geben Sie Länge und Anzahl der Zuschnitte mit den Tasten „0“ bis „9“ ein.

- Sie können die Eingaben überschreiben oder mit der Taste „C“ löschen.
- Bei Inch-Angaben können Sie Dezimalstellen eingeben.
- Wechseln Sie zur nächsten Zeile mit der Taste „enter“.

Zuschnitt starten

Drücken Sie die Taste „start“. Die grüne LED leuchtet.

Der Zuschnitt läuft automatisch ab.

Zuschnitt anhalten oder abbrechen

- Sie können den Zuschnitt anhalten. Dazu die Taste „stop“ drücken. Die rote LED „stop“ blinkt.
- Drücken Sie die Taste „start“, um den Zuschnitt fortzusetzen.
- Wenn Sie den Zuschnitt abbrechen möchten, drücken Sie die Taste „stop“ für mindestens zwei Sekunden. Die Rest-Anzeige wird auf „0000“ gesetzt.

Zuschnitt erfolgreich

Wenn der Zuschnitt beendet ist, steht die Rest-Anzeige auf „0000“ und es wird ein Haken angezeigt.

Sie können erneut Länge und Anzahl eingeben.

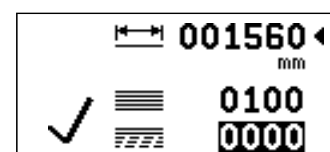

Modus wechseln

Drücken Sie die Taste „mode“, um zur Modus-Auswahl zurückzukehren.

Bedienung

Schneidaufträge am PC projektieren

Sie können am PC Datensätze mit Schneidaufträgen erstellen.

Die Datensätze enthalten Informationen über die gewünschte Anzahl und Länge, sowie eine Beschreibung des Schlauches.

Diese Datensätze werden dann der Reihe nach vom LC 160 SL abgearbeitet.

Sie können bis zu 20 Projekte (Listen) mit maximal 100 Datensätzen (Schneidaufträgen) speichern und abarbeiten lassen.

LC 160 SL an PC anschließen

- Schalten Sie LC 160 SL und PC aus, bevor Sie sie verbinden.
- Verbinden Sie den LC 160 SL über das mitgelieferte RS-232-Kabel mit einem PC. Die RS-232-Schnittstelle befindet sich an der Rückseite des LC 160 SL.
- Schalten Sie LC 160 SL und PC wieder ein.
- Projektieren Sie die Schneidaufträge mit Hilfe der PC Software LCExcel 2.1 am PC. Die Software „LCExcel 2.1“ ist unter www.glw.de als Download verfügbar.
- Wechseln Sie in den passenden Modus. Drücken Sie dazu die Taste „mode“ und dann die Taste „2“.

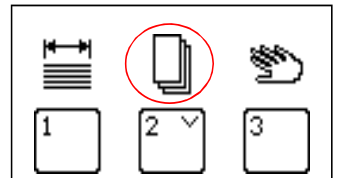
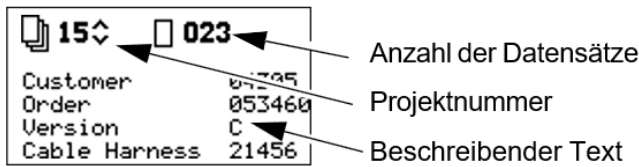

Projekt in LC 160 SL laden

- Laden Sie das gewünschte Projekt mit Hilfe der Software auf den LC 160 SL. Während das Projekt in den LC 160 SL geladen wird, erscheint eine Anzeige auf dem Display. Wenn es geladen ist, erscheint eine Anzeige zur Projektauswahl.

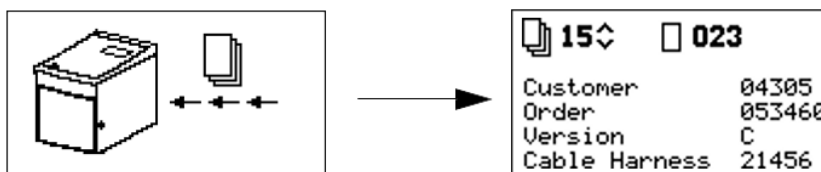

Projektauswahl

Wählen Sie die Projektnummer aus.

- Die Taste „2“ verringert die Nummer.
- Die Taste „8“ erhöht die Nummer.

- Drücken Sie die Taste „enter“, um die Auswahl zu bestätigen.

Es werden anschließend die Einstellungen des ausgewählten Projektes angezeigt.

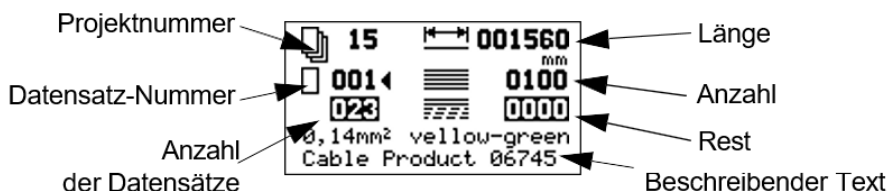

Bedienung

Projekt löschen

Wenn Sie das aktuelle Projekt löschen möchten, drücken Sie die Taste „stop“ für mindestens zwei Sekunden. Es erscheint diese Anzeige.

- Um das Projekt zu löschen und zur Projektauswahl zurückzukehren, drücken Sie die Taste „2“.
- Um zur Projektauswahl zurückzukehren ohne zu löschen, drücken Sie die Taste „enter“.

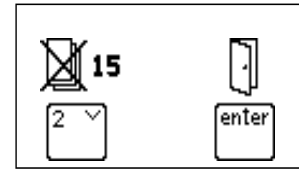

Einstellungen ändern



Sie können die in der Projektauswahl angezeigten Werte für Länge und Anzahl bearbeiten. Die Änderungen bleiben erhalten, bis das Projekt gewechselt oder verlassen wird.

Bleibende Änderungen müssen am Rechner projiziert und in den LC 160 SL geladen werden.

Wenn Sie zum Beispiel einen Datensatz erstellt haben, in dem mehr Kabel geschnitten werden sollen als Sie aktuell benötigen, dann können Sie die Anzahl hier verringern. Bei dem nächsten Aufruf des Datensatzes wird aber die gespeicherte höhere Anzahl verwendet.

- Wählen Sie mit den Tasten „0“ bis „9“ einen Datensatz aus.
- Sie können die Eingaben überschreiben oder mit der Taste „C“ löschen.
- Wechseln Sie zur nächsten Zeile mit der Taste „enter“.
- Geben Sie Anzahl und Länge der Zuschnitte mit den Tasten „0“ bis „9“ ein.
- Bei Inch-Angaben können Sie Dezimalstellen eingeben.

Zuschnitte starten

Legen Sie den Schlauch wie beschrieben ein (siehe Seite 18)

- Drücken Sie die Taste „start“. Die grüne LED leuchtet.
- Der LC 160 SL arbeitet den angezeigten Datensatz ab.

Zuschnitte anhalten oder abbrechen

Sie können den Zuschnitt anhalten. Dazu die Taste „stop“ drücken. Die rote LED „stop“ blinkt und es erscheint diese Anzeige.

- Um den Zuschnitt fortzusetzen, drücken Sie die Taste „start“.
- Um den Zuschnitt abzubrechen, wechseln Sie zu einem anderen Datensatz oder Verlassen das Projekt mit der Taste „mode“

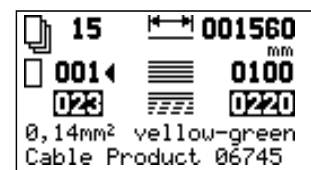

Projektende

Der Zuschnitt ist beendet, wenn diese Anzeige erscheint.

- Um zur Projektauswahl zurückzukehren, drücken Sie die Taste „enter“.
- Um das abgearbeitete Projekt zu löschen und zur Projektauswahl zurückzukehren, drücken Sie die Taste „C“.

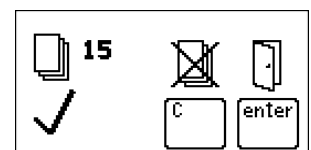

Bedienung

Schlauch manuell zuschneiden

 Sie können den Schlauch über Tasten-Befehle transportieren und schneiden lassen.

- Legen Sie den Schlauch wie beschrieben ein (siehe Seite 18)
- Schalten Sie den LC 160 SL ein
- Um in diesen Modus zu wechseln, drücken Sie die Taste „mode“ und dann die Taste „3“.

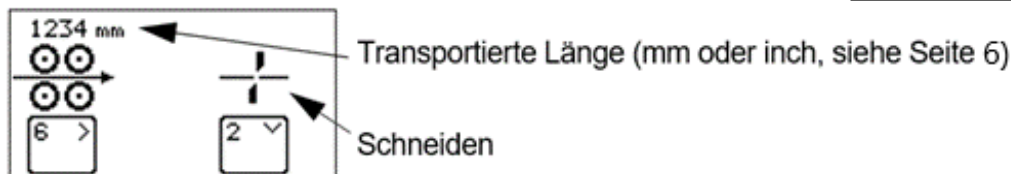
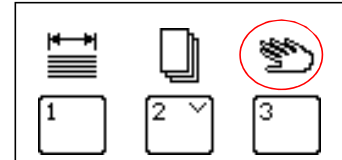

Schlauch zuschneiden

- Drücken Sie die Taste „6“ solange, bis die gewünschte Schlauchlänge transportiert ist.
- Drücken Sie die Taste „2“, um den Schlauch abzuschneiden.

Länge löschen

Drücken Sie die Taste „C“, um die eingestellte Länge zu löschen.

- Sie können die Eingaben überschreiben oder mit der Taste „C“ löschen.

Modus wechseln

Drücken Sie die Taste „mode“, um zur Modusauswahl zurückzukehren.

Zuschnitt beenden

- Wenn keine Schläuche mehr zugeschnitten werden sollen, schalten Sie den Netzschalter aus (0 drücken).
- Öffnen Sie die Fronttür und entnehmen Sie den Schlauch.

Geschwindigkeit vom Schlauchtransport einstellen

Sie können die Geschwindigkeit einstellen, mit der der Schlauch bewegt wird.

Diese Geschwindigkeit ist für den automatischen und manuellen Betrieb getrennt einstellbar.

- Drücken Sie die Taste „mode“ für ca. sechs Sekunden, bis diese Anzeige erscheint.
- Drücken Sie für die Änderung der Geschwindigkeit beim Automatikbetrieb die Taste „2“ oder beim Handbetrieb die Taste „3“.
- Die Geschwindigkeit ist auf 100 % voreingestellt und kann verringert werden.
- Die Taste „2“ verringert den Wert und damit die Geschwindigkeit. Die Taste „8“ vergrößert den Wert und damit die Geschwindigkeit.
- Drücken Sie die Taste „enter“, um die Eingabe zu speichern und zur Modusauswahl zurück zu kehren.
- Über die Taste „mode“ kehren Sie zur Modusauswahl zurück, ohne zu speichern.

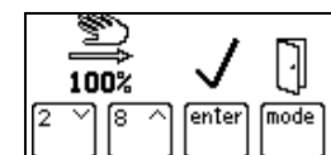
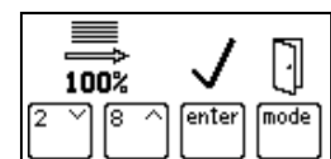
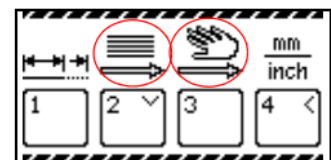

Wartung

Wartung und Instandhaltung

- Für die Reinigung muss das Gerät von der Stromversorgung getrennt werden.
- Zur Reinigung des Gerätes von außen darf nur ein trockenes, staubfreies Allzwecktuch verwendet werden.

Rollen nachstellen oder auswechseln

Anpressdruck der Antriebsrollen (B) einstellen

Der Anpressdruck muss zum Schlauch passen. Bei Standardschläuchen braucht er nicht geändert werden.

Grundsätzlich gilt:

- Hartes und dickes Material: mehr Druck
 - Weiches und dünnes Material: weniger Druck
- Drücken Sie den Türöffner und klappen Sie die Fronttür herunter.
 - Stellen Sie den Anpressdruck mit der Stellschraube ein.
Nach links drehen → mehr Druck
Nach rechts drehen → weniger Druck

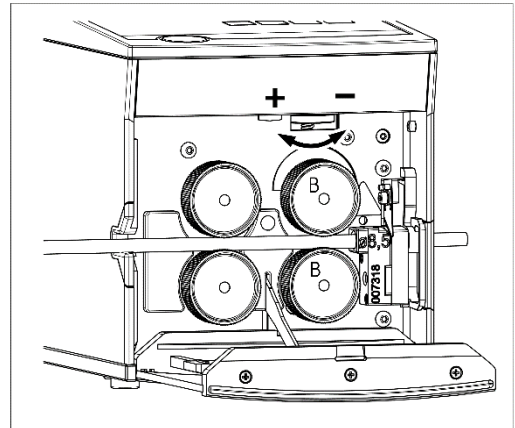

Antriebs- oder Messrollen auswechseln



WARNUNG: Verletzungsgefahr!

Schalten Sie den LC 160 SL aus und ziehen Sie den Netzstecker.

- Drücken Sie den Türöffner und klappen Sie die Fronttür herunter.
- Setzen Sie den mitgelieferten Abziehhaken (1) hinter den Rollen (2) ein und drücken Sie die Rollen ab.

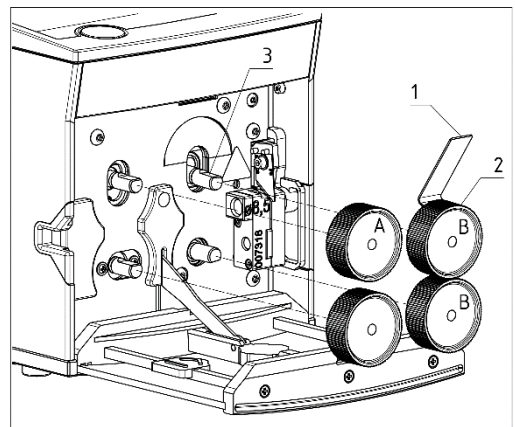

ACHTUNG:

Ersetzen Sie die Antriebsrollen (B) nur paarweise.

Achten Sie beim Aufsetzen der Rollen auf die Führungsfläche (3).

- Ersetzen Sie die Rollen (Bestelldaten siehe Seite 26). Klappen Sie die Fronttür nach oben.
- Stecken Sie den Netzstecker wieder ein.

Schneidmesser auswechseln

Schlauchführung auswechseln



WARNUNG: Verletzungsgefahr!

Schalten Sie den LC 160 SL aus und ziehen Sie den Netzstecker.

- Drücken Sie den Türöffner und klappen Sie die Fronttür herunter.
- Ziehen Sie die Schlauchführung nach vorne heraus.

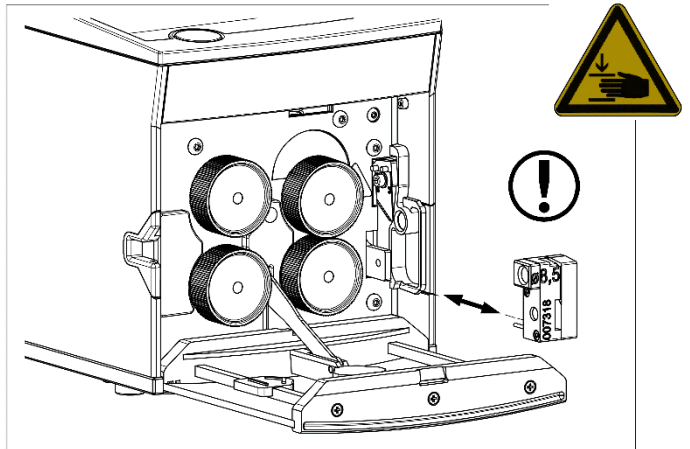

Rollen wechseln



WARNUNG: Verletzungsgefahr!

Schalten Sie den LC 160 SL aus und ziehen Sie den Netzstecker.

- Drücken Sie den Türöffner und klappen Sie die Fronttür herunter.
- Setzen Sie den mitgelieferten Abziehhaken (1) hinter den Rollen (2) ein und drücken Sie die Rollen ab.

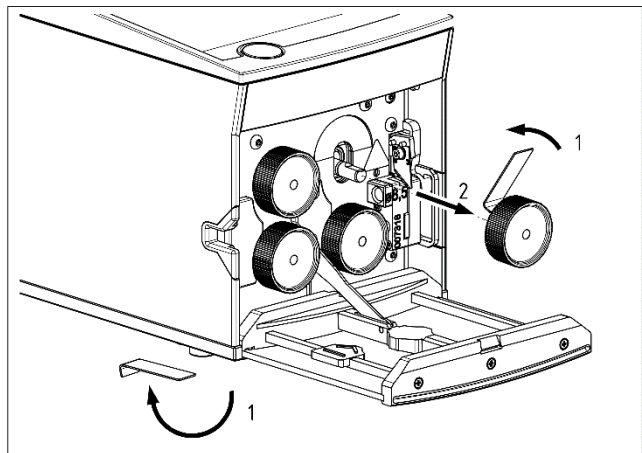

Schneidmesser wechseln

- Bauen Sie die Schlauchführung aus (1)
- Lösen Sie die Schraube (3) und die Scheibe (4) mit dem mitgelieferten Sechskantschlüssel (2).
- Entnehmen Sie das Schneidmesser (5).

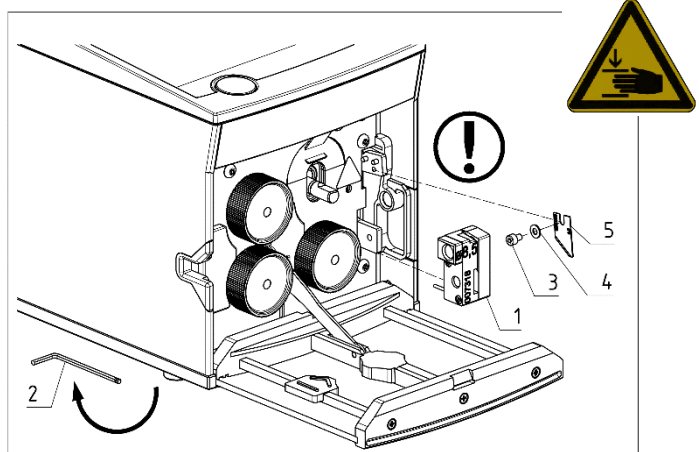

ACHTUNG:

Achten Sie beim Einbau des Schneidmessers auf korrekte Ausrichtung (Verlauf Schneide). Beschriftung nach oben!



ACHTUNG: Achten Sie beim Einbau der Rollen auf die Lage der Führungsflächen an den Wellen.

Störungen

Fehlermeldungen am Display

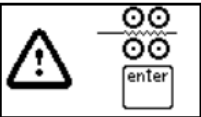
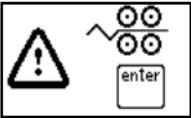
Display	Ursache	Abhilfe
	Fronttür ist geöffnet.	<ul style="list-style-type: none"> Schließen Sie die Fronttür.
 <p>Der Fehler wird ausgelöst, wenn der Motor Strom bekommt, aber die Messrolle sich nicht dreht.</p>	Die Messrolle erkennt keinen Schlauch.	<ul style="list-style-type: none"> Legen Sie einen neuen Schlauch ein.
	Beim Transport des Schlauches hat sich ein Stau oder Knoten gebildet. Die Antriebsrollen rutschen durch.	<ul style="list-style-type: none"> Prüfen Sie, ob ein Stau oder Knoten die Zuführung behindert
	Der Kraftaufwand zum Abwickeln des Schlauches ist zu groß. Die Antriebsrollen rutschen durch.	<ul style="list-style-type: none"> Prüfen Sie, ob der Kraftaufwand zum Abwickeln des Schlauches zu groß ist.
	Die Rollen transportieren den Schlauch nicht richtig. Die Antriebsrollen rutschen durch.	<ul style="list-style-type: none"> Stellen Sie den Anpressdruck der Antriebsrollen nach (siehe Seite 17). Wechseln Sie die Antriebsrollen (siehe Seite 17) aus. Verwenden Sie Antriebsrollen, die an den Schlauch angepasst sind (siehe Seite 26).
	Die Messrolle rutscht auf dem Schlauch.	<ul style="list-style-type: none"> Prüfen Sie, ob die Messrolle abgenutzt ist. Verwenden Sie eine Messrolle, die an den Schlauch angepasst ist (siehe Seite 26).
 <p>Der Fehler wird ausgelöst, wenn der Motorstrom zu stark ansteigt.</p>	Beim Transport des Schlauches hat sich ein Stau oder Knoten gebildet. Die Antriebsrollen blockieren oder sind kurz davor.	<ul style="list-style-type: none"> Prüfen Sie, ob ein Stau oder Knoten die Zuführung behindert.
	Der Kraftaufwand zum Abwickeln des Schlauches ist zu groß. Die Antriebsrollen blockieren oder sind kurz davor.	<ul style="list-style-type: none"> Prüfen Sie, ob der Kraftaufwand zum Abwickeln des Schlauches zu groß ist

Störungen

	<p>Maximale Schneidkraft überschritten.</p>	<ul style="list-style-type: none"> • Prüfen Sie, ob ein zu großer Schlauch-Querschnitt verwendet wurde oder der Schlauch aus anderen Gründen nicht geeignet ist. • Wechseln Sie die Schneidmesser (siehe Seite 18).
---	---	---



Drücken Sie die Taste „enter“, um die Fehlermeldung zu löschen.

Mess- und Antriebsrollen

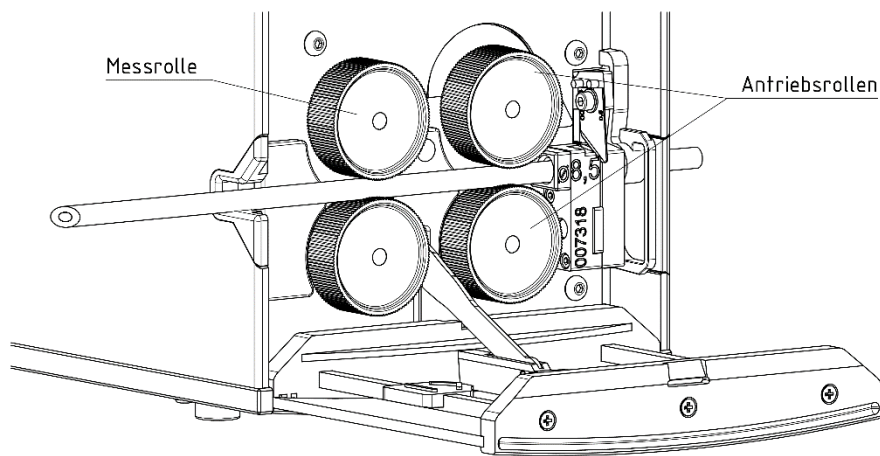

Geschnittene Länge stimmt nicht

- Prüfen Sie, ob die Antriebs- oder Messrollen abgenutzt sind und ersetzen diese.
- Stellen Sie den Anpressdruck der Antriebsrollen nach (siehe Seite 17).
- Wenn das Material des Schlauches sehr hart ist, können Sie die Messrolle gegen eine PU-Rolle oder Stahl-Rolle austauschen (siehe Seite 17).

Wenn die eingestellte Länge konstant nicht mit der tatsächlichen Länge übereinstimmt, müssen Sie den LC 160 SL neu justieren.

- Drücken Sie die Taste „mode“ für ca. sechs Sekunden, bis diese Anzeige erscheint.
- Drücken Sie die Taste „1“ für die Längenjustage). Es wird ein Wert für Längenjustage angezeigt (hier: 5659). Dieser Wert gibt die Anzahl der Impulse pro Meter an.
- Die Taste „2“ verringert den Wert und damit die Transportlänge. Die Taste „8“ vergrößert den Wert und damit die Transportlänge.
- Drücken Sie die Taste „enter“, um die Eingabe zu speichern und zur Modusauswahl zurück zu kehren. Über die Taste „mode“ kehren Sie zur Modusauswahl zurück, ohne zu speichern.

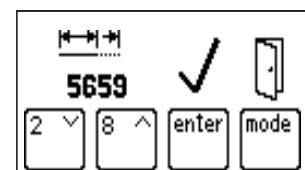
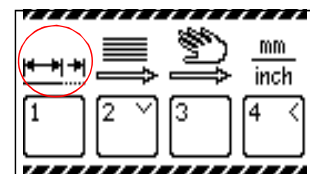

LC 160 SL lässt sich nicht einschalten

Kein Netzanschluss

- Prüfen Sie, ob der Netzstecker am Netzanschluss des LC 160 SL und der Schukostecker an der Netzsteckdose angeschlossen sind.
- Vergewissern Sie sich, dass die Stromversorgung an der Netzsteckdose in Ordnung ist.

Netzsicherung defekt



WARNUNG: Verletzungsgefahr!

Schalten Sie den LC 160 SL aus (1) und ziehen Sie den Netzstecker (2).

- Ziehen Sie den Sicherungshalter (3) heraus.
- Prüfen Sie die Netzsicherungen (4).
- Ersetzen Sie die defekte Netzsicherung (Bestelldaten siehe Seite 26).
- Schieben Sie den Sicherungshalter ein.



ACHTUNG:

Der Sicherungshalter muss einrasten.

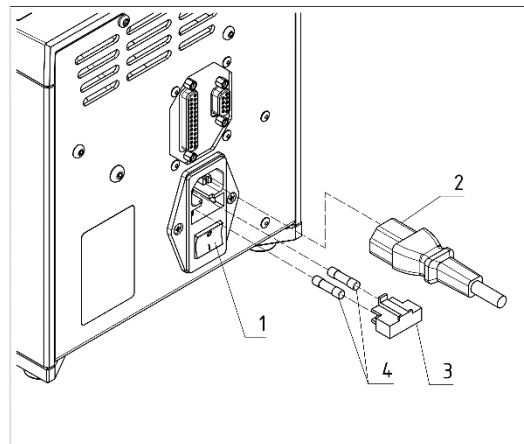

Technischer Anhang

Technische Daten LC 160 SL

Netzanschluss	90 V ... 264 V / 47 Hz ... 63 Hz
Leistungsaufnahme	150 VA
Schneidleistung	Bis 10 mm
Maximaler Durchlass	10 mm
Querschnitteinstellungen	automatisch
Anzahl der Schnitte	1 – 9999 Stück
Länge der Schnitte	2mm - 999999mm / 0,1 in. – 99999,9 in.
Vorschubgeschwindigkeit	Max. 0,5 m/s
Schnittstelle	RS-232
Maße (B x H x T)	194 mm x 228 mm x 301 mm
Gewicht	10kg

Technischer Anhang

Bestelldaten

Ersatzteile

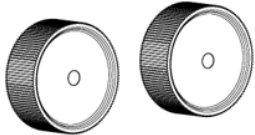
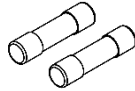
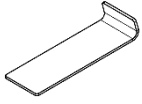
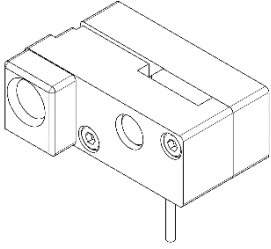
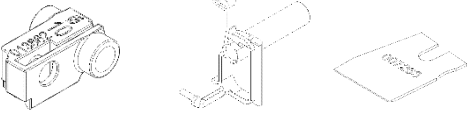
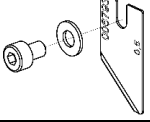
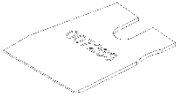
Teil		Artikel - Nr.
Antriebs-/Messrollen Standardrollen		006788 (1 Paar)
Rollen (mit PU-Laufläche)		006789 (1 Paar)
Rollen (mit gehärteter, fein gerändelter Stahl-Laufläche)		006790 (1 Paar)
Netzsicherung T 2A / 250V (20 x 5 mm)		006202 (1 Paar)
Abziehhaken		002090
LC 100SL2 Schlauchführungen mit Schlauchdurchmesser		Ø1 007301
Ø2 007302		
Ø3 337313		
Ø4 007314		
Ø5 007315		
Ø6 007316		
Ø7 007317		
Ø8,5 007318		
LC 160 SL Schlauchführung Ø 10 (mit Auslassführung Ø 12 und Schneidmesser gerade)		014160
LC 100 SL Schneidmesser STANDARD 0,5 Bis Ø 8,5		006793
LC 100SL/160SL Schneidmesser mit gerader Schneide für Ø 10		007263

Ablängautomat

Teil	Artikel - Nr.
LC 160 SL Schlauchschneider	013888